

Nr.: 0.13a-1

Standard

D 5

400V 3N~ 50/60Hz

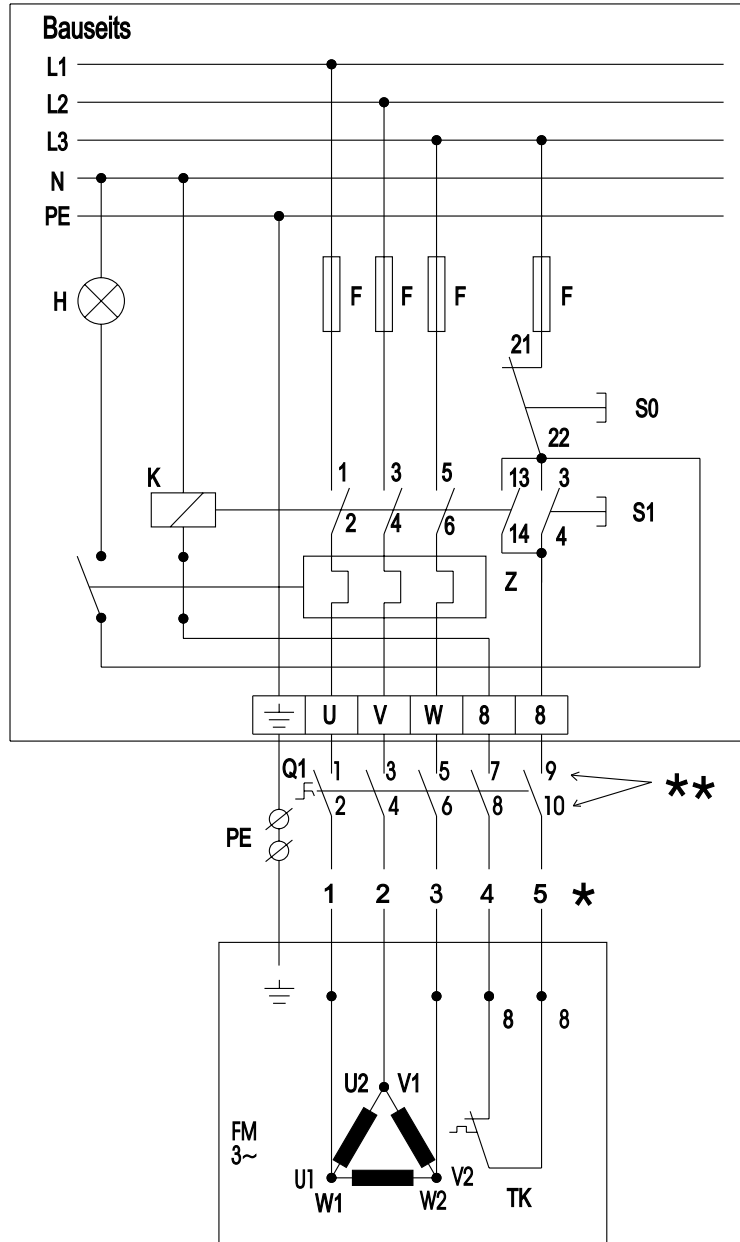

- | | | | |
|-----------|-------------------------------|----------------------------|------------------------|
| Q1 | Wartungsschalter | K | Motorschütz |
| S0 | Aus-Taster | F | Sicherungen |
| S1 | Ein-Taster | H | Meldeleuchte „Störung“ |
| TK | Thermokontakt | Z | Motorschutzrelais |
| FM | Fischbach-Scheibenanker-Motor | U1-U2; V1-V2; W1-W2 | Hauptwicklung |
| | | L1/L2/L3/N/PE | Zuleitungen |

* Aderkennzeichnung

** Klemmnummern am Wartungsschalter (nur in Ventilatormodulen, ansonsten als Zubehör)