

**Nr.: 0.13-1**

**Standard**

**D 1 - D3.5**

**400V 3N~ 50/60Hz**

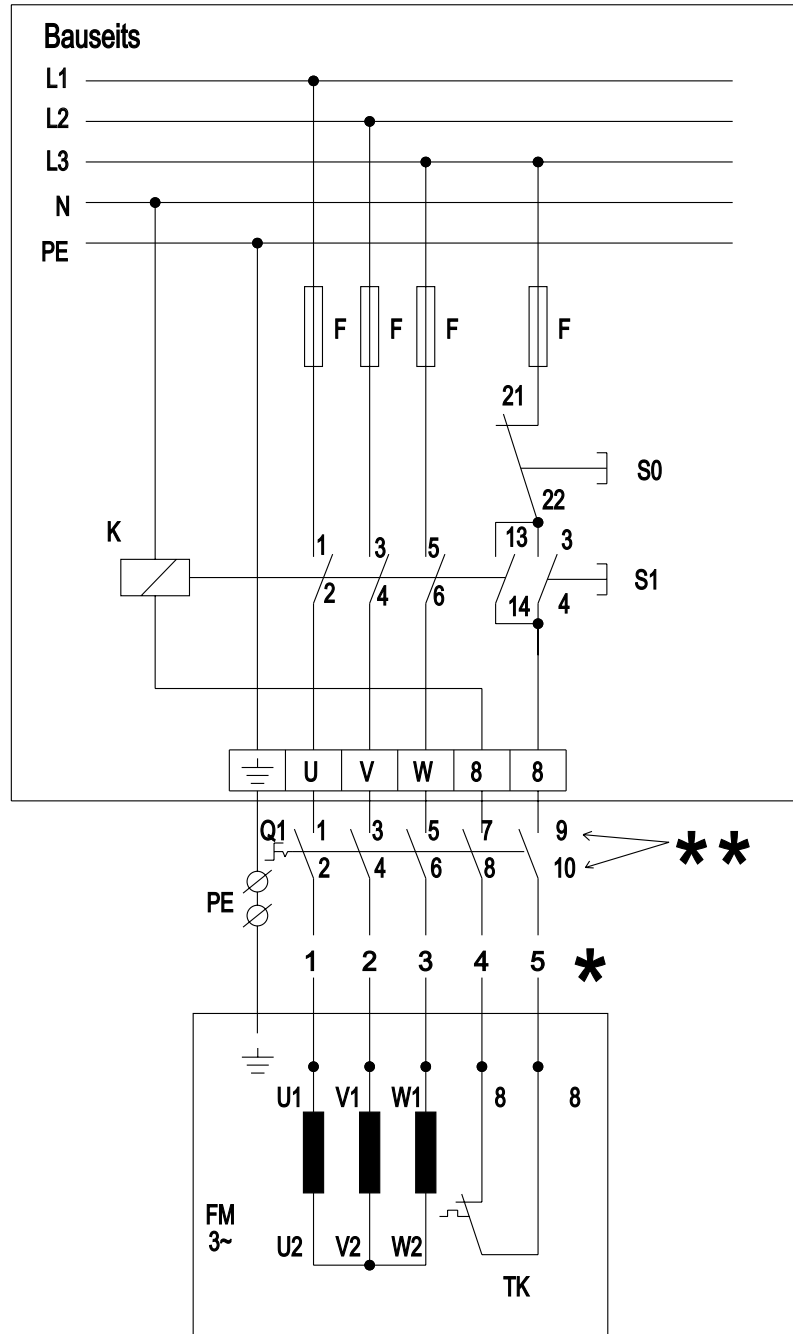

**Q1** Wartungsschalter  
**S0** Aus-Taster  
**S1** Ein-Taster  
**TK** Thermokontakt

**FM** Fischbach-Scheibenanker-Motor  
**K** Motorschütz  
**F** Sicherungen  
**U1-U2, V1-V2, W1-W2** Hauptwicklung  
**L1/L2/L3/N/PE** Zuleitungen

\* Aderkennzeichnung

\*\* Klemmnummern am Wartungsschalter (nur in Ventilatormodulen, ansonsten als Zubehör) /